



JAK MOŻEMY CHRONIĆ PTAKI W NASZYCH MIASTACH?

- prace termomodernizacyjne budynków planować do realizacji poza okresem lęgowym ptaków tj. poza okresem od 15 kwietnia do 15 sierpnia,
- po przeprowadzeniu prac lub w ich trakcie instalować budki lęgowe, jako działanie kompensujące utratę siedlisk ptaków wskutek zalepiania szczelin w elewacji budynku lub zamontowaniu kratki na otworach wentylacyjnych stropodachu,
- nie zrzucać gniazd np. jaskółek – skutecznym sposobem na zabezpieczenie się przed zabrudzeniami odchodami może być zamontowanie specjalnej półeczki poniżej gniazda lub oklejenie okna folią i ściągnięcie jej po odlocie ptaków,

**NALEŻY PAMIĘTAĆ, ŻE ZRZUCANIE GNIAZD
W OKRESIE OD POCZĄTKU MARCA
DO 15 PAŹDZIERNIKA JEST ŁAMANIEM
PRZEPISÓW USTAWY O OCHRONIE PRZYRODY**



- tworzyć nowe potencjalne miejsca gniazdowania poprzez wywieszanie skrzynek lęgowych przez indywidualnych lokatorów np. na balkonach.



RODZAJE BUDEK LĘGOWYCH:

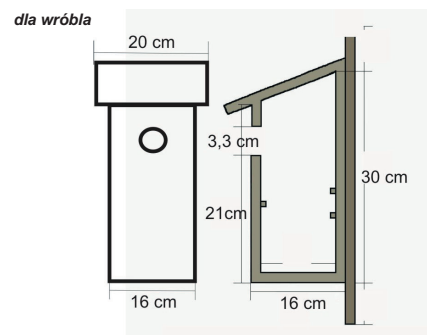
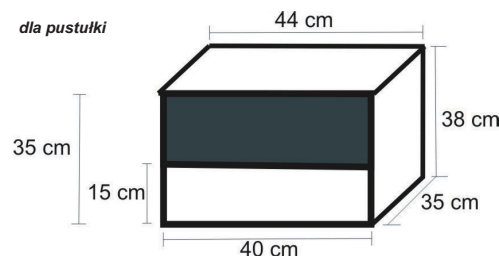
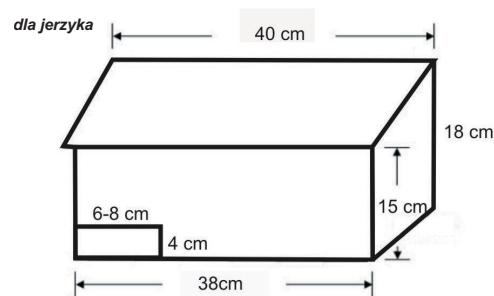

Rys. K. Martyniak

Ptaki naszych miast



ich los
zależy od nas



plac Powstańców Warszawy 1
50-951 Wrocław

Sekretariat pokój nr 3206 (3 piętro)
e-mail: sekretariat@rdos.wroclaw.pl
Telefon (71) 340 68 07
Fax (71) 340 68 06
<http://wroclaw.rdos.gov.pl/>

Ptaki zasiedlają tereny zurbanizowane od lat. Wiele gatunków występuje wyłącznie w miastach lub w miastach osiąga największe zagęszczenie lęgowe. Część z nich utraciła naturalne siedliska i ich jedynymi enklawami są miasta. Gniazdujące w budownictwie wielorodzinnym „miejskie” gatunki ptaków tj. jerzyki, jaskółki, pustulki, wróble, kopcuszki i kawki zasiedlają strychy, stropodachy oraz różnego rodzaju nisze i szczeliny.

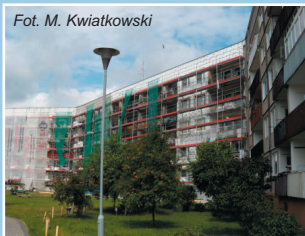

PODSTAWY PRAWNE OCHRONY PTAKÓW

Wszystkie miejsca lęgowe ptaków objętych ochroną gatunkową podlegają ochronie prawnej zgodnie z ustawą z dnia 16 kwietnia 2004 r. o ochronie przyrody (Dz. U z 2009 r., Nr 151, poz. 1220 z późn. zm.), uszczegółowioną rozporządzeniem Ministra Środowiska z dnia 12 października 2011 r. w sprawie ochrony gatunkowej zwierząt (Dz. U. Nr 237, poz. 1419).



Wszystkie działania, w wyniku których zniszczeniu ulegą miejsca lęgowe gatunków objętych ochroną, mogą być prowadzone wyłącznie po uzyskaniu zezwolenia Regionalnego Dyrektora Ochrony Środowiska. Uzyskania zezwolenia nie wymaga jedynie usuwanie od dnia 16 października do końca lutego gniazd ptasich z obiektów budowlanych i terenów zieleni, kiedy wynika to ze względów bezpieczeństwa lub sanitarnych.

ZAGROŻENIA

Głównym zagrożeniem dla ptaków miejskich i ich siedlisk są remonty budynków. Prace remontowe prowadzone są zazwyczaj w sezonie lęgowym, czyli w okresie najbardziej newralgicznym dla ptaków. Po przeprowadzeniu prac ociepleniowych likwidacji ulega większość lub wszystkie dotychczasowe miejsca nadające się do gniazdowania. Zazwyczaj po remoncie budynku ptaki nie mają dokąd wrócić, a dotychczasowe miejsca gniazdowania są bezpowrotnie utracone.



DLACZEGO KONIECZNA JEST OCHRONA PTAKÓW W MIASTACH?

1. JEST TO WYMÓG PRAWA

Wszystkie gatunki ptaków zasiedlające nasze osiedla lub domostwa, w tym również te najpospolitsze, które widzimy niemal codziennie na naszych parapetach, chodnikach, ulicach lub trawnikach np. wróbel domowy czy kawka objęte są ochroną gatunkową. Dlatego też obowiązkiem każdego jest ochrona ptaków i niedopuszczanie do niszczenia ich siedlisk i miejsc gniazdowania.

2. PTAKI SĄ NASZYMI SOJUSZNIKAMI W WALCE Z DOKUCZLIWYMI OWADAMI I GRYZONIAMI

Głównym pokarmem drobnych ptaków szczególnie w okresie wiosenno-letnim są owady. Jerzyki i jaskółki żywią się wyłącznie owadami złapanymi w powietrzu. Ich główne menu to dokuczliwe komary, muchy i meszki. Ci mali skrzydlaci łowcy pożerają niewiarygodne ilości komarów, bo jeden jerzyk zjada ich aż 500 dziennie, a jedna jaskółka jest w stanie upolować dziennie kilkaset różnych owadów, z których większość to właśnie komary i meszki.

Ważnym sprzymierzeńcem jest również nasz pocziwy wróbel, którego dietę w okresie lęgowym stanowią przede wszystkim owady, w tym między innymi mszyce oraz larwy innych owadów, niepożądane w naszych ogrodach i na ukwieconych balkonach. Ponadto wróble wraz z większymi od nich kawkami są swoistymi „sprzątacami” ludzkich siedzib – ich uwadze nie umkną pozostawione przez nas resztki jedzenia. Tym samym pozbawiają one pokarmu szczury i inne gryzonie. Na gryzonie poluje między innymi pustulka, która zjada dziennie około trzech myszy, co daje sumę blisko 600 gryzoni w okresie od wiosny do jesieni.



3. LICZEBNOŚĆ PTAKÓW MIEJSKICH DRASTYCZNIE SPADA

Jerzyk, wróbel i kawka to gatunki które w Polsce jeszcze dość często spotykamy w miastach, ale w wielu krajach Europy Środkowej i Zachodniej są gatunkami zagrożonymi. Wróbel niemal wyginął w centrach wielu miast europejskich, a w Holandii i Wielkiej Brytanii znalazł się już na Czerwonej Liście jako gatunek zagrożony. Kolejnym gatunkiem który znalazł się na Czerwonych Listach gatunków zagrożonym w wielu krajach jest kawka. Na początku XXI wieku np. w Pradze zostało jej jedynie około 80 par, w Berlinie 100 a w Dreźnie 40. Podobne trendy liczebności obserwuje się również w Polsce. We wszystkich dużych miastach – liczba jerzyków w ciągu ostatnich kilku lat zmniejszyła się o 50–70%, a badania prowadzone nad liczebnością wróbli w Warszawie wykazały spadek liczebności o 39% w stosunku do lat 1970-1980.